

DORADOS MONORAIL RECTA INTERIOR

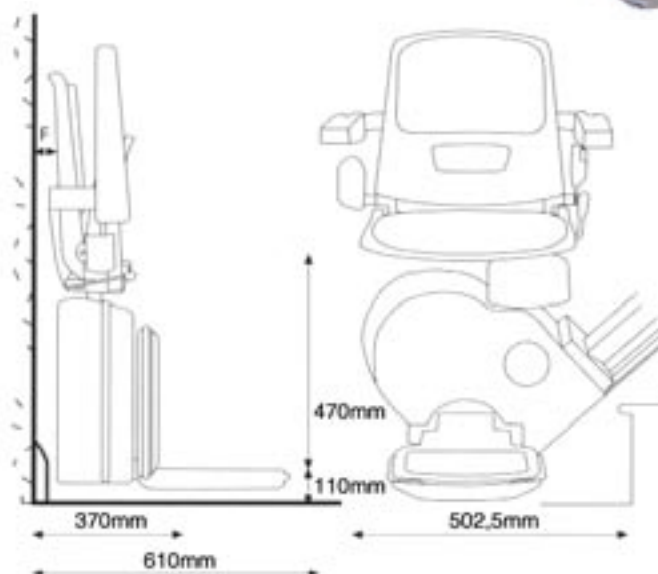

- 1 * Mandos en apoyabrazos al alcance de las manos.
- 1 * Para Escaleras Interiores y Exteriores.
- 1 * Rápida instalación, sin obras.
- 1 * Motor a batería de recarga constante.
- 1 * Pulsadores externos de subida y bajada colocados al final y principio de la escalera.
- 1 * Riel fijado a los peldaños de la escalera.
- 1 * Dimensiones muy reducidas para ser colocada en cualquier tipo de escaleras.
- 1 * Llave de seguridad.
- 1 * Cinturón de seguridad opcional en todos los modelos.
- 1 * Sensores de Seguridad ante obstáculos.
- 1 * Fabricadas bajo normativas CE.
73/23 Baja Tensión.89/336 Electromagnetic
Compatibility.89/392 Máquinas.

CARACTERÍSTICAS TÉCNICAS:

- Min.: 21° Máx.: 56°
- Guías de Aluminio Anodizado.
- Anchura mínima de la escalera 720 mm mínimo.
- Espacio parking 520 mm mínimo.
- Alimentación a 24 Vcc, actuando con un Transformador de Seguridad CEI 14.6, que se enchufa en la línea de 220 V monofásica.
- Velocidad 0'1 m/s.
- Capacidad 127 kgs.
- Siempre del tipo Hombre Presente, Llave extraíble. Mandos de Llamados externos a infrarrojos o cable.
- Consumo 0,25 kw.
- Apoya pies de dimensiones 320 x 300 mms. dotados de dispositivos antichoque.
- Los asientos son del tipo giratorio con apoya brazos forrados.
- Cinturón de seguridad incluido.
- Bajísima tensión, sistemas paracaídas, interruptores de emergencias.

Administración:

C/Granito, 61 Nave 3, Polígono industrial Riu Clar
43006 Tarragona

Zona Centro:

C/Duero Nº2 Nave 70, Mejorada Del campo
28840 Madrid

Zona Valencia:

Avenida Cortes, Valencianas, 41, 1º G
46015 Valencia

Grupo®

DORADOS s.l.

elevación / movilidad

Tel. 902 430 467 Fax. 902 106 739

www.grupodorados.com

E.mail: info@grupodorados.com