

## DORADOS MONORAIL RECTA EXTERIOR

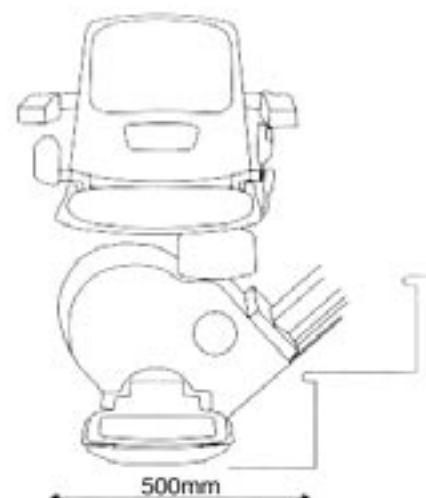
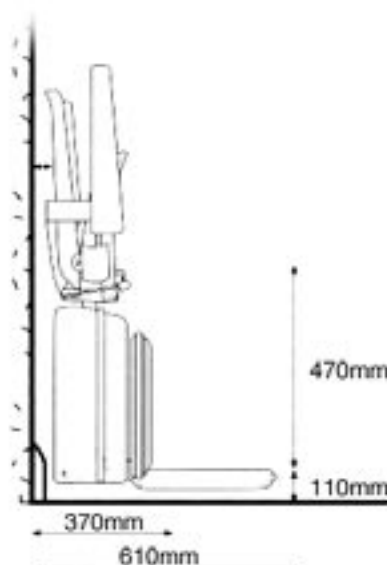

- 1 \* Piezas metálicas fabricadas en aluminio y tratadas con un lubricante especial o bien recubiertas de zinc antes de ser ensambladas.
- 1 \* Los componentes de plástico resisten el calor y los rayos UVA, evitando el deterioro de la Silla.
- 1 \* Mando al alcance de las manos.
- 1 \* Rápida instalación, sin obras.
- 1 \* Motor a baterías de recarga constante.
- 1 \* Pulsadores externos de subida y bajada colocados al final y principio de la escalera.
- 1 \* Interruptor de puesta en marcha y parada de fácil acceso.
- 1 \* Raíl fijado a los peldaños de la escalera.
- 1 \* Dimensiones muy reducidas para ser colocada en cualquier tipo de escaleras.
- 1 \* Con llave de seguridad.
- 1 \* Cinturón de seguridad opcional en todos los modelos.
- 1 \* Sensores de Seguridad ante obstáculos.
- 1 \* Fabricadas bajo normativas CE.  
73/23 Baja Tensión.89/336 Electromagnetic  
Compatibility.89/392 Máquinas.

### CARACTERÍSTICAS TÉCNICAS:

- ✓ \* Min.: 21° Máx.: 56°
- ✓ \* Guías de Aluminio Anodizado.
- ✓ \* Anchura mínima de la escalera 720 mm mínimo.
- ✓ \* Espacio parking 520 mm mínimo.
- ✓ \* Alimentación a 24 Vcc, actuando con un Transformador de Seguridad CEI 14.6, que se enchufa en la línea de 220 V monofásica.
- ✓ \* Velocidad 0'1 m/s.
- ✓ \* Capacidad 127 kgs.
- ✓ \* Siempre del tipo Hombre Presente, Llave extraíble. Mandos de Llamados externos a infrarrojos o cable.
- ✓ \* Consumo 0,25 kw.
- ✓ \* Apoya pies de dimensiones 320 x 300 mms. dotados de dispositivos antichoque.
- ✓ \* Los asientos son del tipo giratorio con apoya brazos forrados.
- ✓ \* Cinturón de seguridad incluido.
- ✓ \* Bajísima tensión, sistemas paracaídas, interruptores de emergencias.

#### Administración:

C/Granito, 61 Nave 3, Polígono industrial Riu Clar  
43006 Tarragona

#### Zona Centro:

C/Duero Nº2 Nave 70, Mejorada Del campo  
28840 Madrid

#### Zona Valencia:

Avenida Cortes, Valencianas, 41, 1º G  
46015 Valencia

Grupo®

**DORADOS** s.l.

elevación / movilidad

Tel. 902 430 467 Fax. 902 106 739

www.grupodorados.com

E.mail: info@grupodorados.com